

Nowość:
wycieraczki
Aerotwin
o długości
do 800 mm



**Najlepsza widoczność dzięki
innovacyjnej technologii: wycieraczki
Bosch do samochodów użytkowych**



BOSCH
Technologia bliżej nas

Wycieraczki Bosch Aerotwin do samochodów użytkowych: teraz o długości do 800 mm, z trzema najpopularniejszymi rozmiarami haków



Zintegrowana dysza spryskiwacza

Czysta sprawa: dysza spryskiwacza jest zintegrowana dla trzech referencji o różnych długościach i pozwala spryskiwać szybę we właściwym miejscu.



Mocowanie zakładkowe

Nowość w wycieraczkach bezprzegubowych Aerotwin: złącze (Screw type) do mocowania zakładkowego. W wycieraczkach o długości 800 mm mocowanie zakładkowe zwiększa stabilność i płynność pracy wycieraczek oraz gwarantuje idealne oczyszczanie szyby.





Uniwersalne złącze

Szybki montaż: do uniwersalnego złącza pasują trzy najpopularniejsze rozmiary haków – 9 x 3, 9 x 4 i jako nowość: 12 x 4.

Najwyższa jakość oczyszczania w wersji do samodzielnego montażu – wycieraczki bezprzegubowe Aerotwin do samochodów użytkowych – teraz o długości do 800 mm

Dobra wiadomość dla wszystkich zawodowych kierowców: innowacyjne, bezprzegubowe wycieraczki Bosch Aerotwin są teraz dostępne w długościach od 450 do 800 mm, a więc można je stosować w najważniejszych modelach samochodów użytkowych, ciężarowych i pojazdów specjalistycznych.

► Złącze (Screw type) do mocowania zakładkowego dla długości 800 mm

► Zintegrowana dysza spryskiwacza w wycieraczkach różnej długości

► Uniwersalne złącze do najpopularniejszych rozmiarów haków

Równomierna siła nacisku, zaawansowana konstrukcja gumy wycieraczki i jakość, z której słynie firma Bosch sprawiają, że kierowcy samochodów użytkowych mogą w pełni zdać się na wysoki komfort użytkowania, długą żywotność, cichą pracę i trwałą skuteczność oczyszczania szyb przez wycieraczki Aerotwin.

Wycieraczki bezprzegubowe Aerotwin w długościach 450 – 800 mm:

innovacyjna technologia w formacie XXL



Bosch Aerotwin – profesjonalne wycieraczki o długości do 800 mm
Innowacyjna technologia Bosch Aerotwin dostępna jest teraz w wersji do samodzielnego montażu, dla wszystkich popularnych pojazdów użytkowych, ciężarowych i autokarów – w długościach do 800 mm. Bezprzegubowa konstrukcja z zaawansowaną szyną sprężystą Evodium doskonale dopasowuje się do profilu szyby. Dla długości 800 mm dostępne jest teraz nowe złącze (Screw type) do mocowania zakładkowego. Gwarantuje ono stabilność i płynność pracy wycieraczek oraz idealne oczyszczanie szyby. Wycieraczki Aerotwin są odpowiednim rozwiązaniem dla każdego pojazdu – także do szyb o dużych powierzchniach, które wymagają bardzo długich wycieraczek.

Profil Aerotwin: zaawansowana konstrukcja gumy wycieraczki gwarantuje trwałą skuteczność oczyszczania szyb

Zalety wycieraczek bezprzegubowych Aerotwin dla samochodów użytkowych:

- ▶ Do 30% dłuższa żywotność
- ▶ Optymalny rezultat oczyszczania na całej długości wycieraczki
- ▶ Najwyższa jakość oczyszczania szyby
- ▶ Niezwykle cicha praca
- ▶ Łatwa wymiana dzięki wstępnie zmontowanemu uniwersalnemu adapterowi i uniwersalnemu złączu, do haków o wymiarach 9x3, 9x4 i 12x4
- ▶ Nowe złącze (Screw type) do mocowania zakładkowego przy długości wycieraczek 800 mm

Mniej adapterów, większa sprzedaż

Dla najpopularniejszych typów wycieraczek Bosch zmodernizował ostatnio adaptery. Nowe, uniwersalne złącze w wycieraczkach Aerotwin umożliwia montaż haków w trzech rozmiarach albo czterech rozmiarów zakładek.

Twoja korzyść: 10 typów wycieraczek pokrywa potrzeby ok. 97% wszystkich pojazdów użytkowych, ciężarowych, autokarów i pojazdów specjalistycznych. Umożliwia to obniżenie kosztów gospodarki magazynowej oraz zwiększa zyski.

Aerotwin: błyskawiczny montaż



1 Odpowiedni typ adaptera pod ręką



2 Montaż – wystarczy jedno kliknięcie



3 Gotowe!

Wycieraczki Twin z metalowym ramieniem w długościach 400 – 1 000 mm: wydajność i komfort

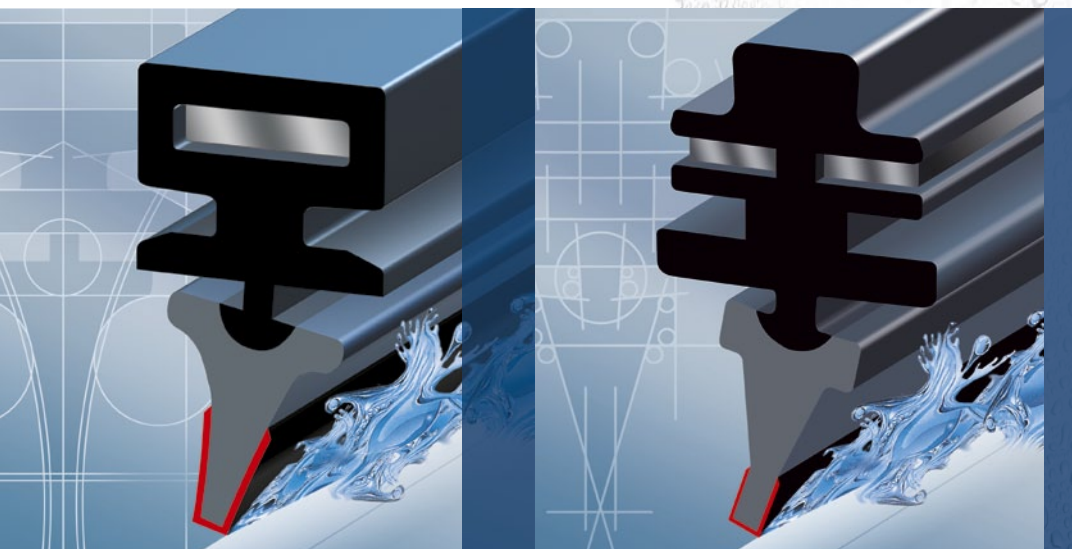

Profil Twin przy długościach
od 400 do 700 mm

Profil Twin przy długościach
od 700 do 1000 mm

Sprawdzona wydajność: program wycieraczek Bosch Twin

Wycieraczki Twin z metalowym ramieniem dla samochodów użytkowych, ciężarowych i autokarów odznaczają się wyjątkowo solidną konstrukcją i gwarantują stabilną i równomierną pracę przy długościach do 1 000 mm.

Wycieraczki Bosch Twin przekonują następującymi cechami:

- ▶ Oryginalna, trzyskładnikowa guma wycieraczki zaprojektowana przez firmę Bosch (w wycieraczkach o długości od 400 do 700 mm)
- ▶ Doskonała jakość oczyszczania szyby bez smug
- ▶ Cicha, spokojna praca wycieraczek
- ▶ Brak efektu odrywania się wycieraczki od szyby i uderzania o jej powierzchnię
- ▶ Odporna na zużycie, podwójna mikrokrawędź
- ▶ Wytrzymałość i żywotność

Twin: krótsza droga do właściwej wycieraczki







Znajdź zamiast szukać

Aby jeszcze szybciej można było znaleźć pasujący adapter, Bosch zredukował liczbę typów adapterów dla danych numerów referencyjnych. Oznacza to, że opakowanie nie zawiera rzadko stosowanych adapterów ani elementów montażowych. Wyjątkowo praktyczne i komfortowe rozwiązanie: w wielu przypadkach najpopularniejszy adapter jest już wstępnie zmontowany.

Szybkie zamawianie rzadko używanych adapterów

Adaptory rzadko używane można w razie potrzeby zamówić jako „adaptory specjalne”. Zwiększa to przejrzystość i ułatwia orientację podczas zamawiania. Sklepy lub warsztaty oszczędzają w ten sposób czas, powierzchnię magazynową i pieniądze.

Wycieraczki Aerotwin i Twin: przegląd oferty

 Długość wycieraczki	 Aerotwin KSN  №	 Aerotwin SNR	 Adapter	 Złącze wycieraczki	 Twin KSN №
600/550	AR 60 N [FAS]	3 397 008 843		12x4, 9x4, 9x3	543
600/550	AR 55 N [BEI]	3 397 008 842		9x4, 9x3	543
600/600	AR 61 N [FAS; BEI]	3 397 008 847		12x4, 9x4, 9x3	609
650	AR 65 N	3 397 008 844		12x4, 9x4, 9x3	650 U
700/650	AR 70 N [FAS]	3 397 008 845		12x4, 9x4, 9x3	703 S
700/650	AR 65 N [BEI]	3 397 008 844		12x4, 9x4, 9x3	703 S
650/550	AR 725 S	3 397 007 567 (zestaw)		9x4, 9x3	725
650/530	A 225 S	3 397 007 225 (zestaw)			
700/650	A 311 S	3 397 007 311 (zestaw)			
650/600	A 215 S	3 397 007 215 (zestaw)			
400					N 40
400					
450	AR 45 N	3 397 008 840		9x4, 9x3	N 45
450					
500	AR 50 N	3 397 008 841		9x4, 9x3	N 53
500					
500					
550	AR 55 N	3 397 008 842		9x4, 9x3	N 55
550					
550					N 56
600	AR 60 N	3 397 008 843		12x4, 9x4, 9x3	N 63
600					
600					
600					
600	AR 61 N	3 397 008 847		12x4, 9x4, 9x3	609
650	AR 65 N	3 397 008 844		12x4, 9x4, 9x3	N 65
650					
650					
650	AR 66 N	3 397 008 848		12x4, 9x4, 9x3	N 66
700	AR 70 N	3 397 008 845		12x4, 9x4, 9x3	N 70
700					
700	AR 71 N	3 397 008 849		12x4, 9x4, 9x3	N 71
700					N 72
700					
700	AR 70 N	3 397 008 845		12x4, 9x4, 9x3	N 73
700	AR 71 N	3 397 008 849		12x4, 9x4, 9x3	N 74
800	AR 81 N	3 397 008 846		16	N 80
800			3 391 250 806	25/6	
800			3 391 250 807	25/8	
800			3 391 250 810	27/8	
800	AR 81 N	3 397 008 846		16	N 81
800			3 391 250 806	25/6	
800			3 391 250 807	25/8	
800			3 391 250 810	27/8	
800	AR 81 N	3 397 008 846		16	N 82
800			3 391 250 806	25/6	
800			3 391 250 807	25/8	
800			3 391 250 810	27/8	
900					N 90
900					N 91
900					N 92
900					
900					
1000					N 100
1000					
1000					
1000					N 101
1000					N 102
1000					
1000					
1000					
1000					

KSN = skrócony numer wyszukiwania, SNR = numer referencyjny, FAS = strona kierowcy, BEI = strona pasażera, N = samochód użytkowy, S = spojler, SDV = ze zintegrowaną dyszą spryskiwacza,

Wycieraczka bezprzegubowa Aerotwin

 Twin SNR	 Adapter	 Złącze wycieraczki mm	 Przypadki szczególne	 Złącze wycieraczki
3 397 001 543 (zestaw)	3 391 250 246	9x4, 9x3, 8x3		1
3 397 001 543 (zestaw)	3 391 250 246	9x4, 9x3, 8x3		1
3 397 118 309 (zestaw)	3 391 250 246	9x4, 9x3, 8x3	SDV	1
3 397 004 587	3 391 250 246	9x4, 9x3, 8x3		1
3 397 118 205 (zestaw)	3 391 250 246	9x4, 9x3, 8x3	SDV	1
3 397 118 205 (zestaw)	3 391 250 246	9x4, 9x3, 8x3	SDV	1
3 397 001 725 (zestaw)	3 391 250 246	9x4, 9x3, 8x3	SDV	1
				5
				6
				6
3 397 018 140	3 391 250 246	9x4, 9x3, 8x3		1
	3 392 390 382	8x3		2
3 397 018 145	3 391 250 246	9x4, 9x3, 8x3		1
	3 392 390 382	8x3		2
3 397 018 964	3 391 250 246	9x4, 9x3, 8x3		1
	3 392 390 382	8x3		2
	3 392 390 384	13,7 , 16,4 (K)		3
3 397 018 965	3 391 250 246	9x4, 9x3, 8x3		1
	3 392 390 384	13,7 , 16,4 (K)		3
3 397 018 962	3 391 250 230	12x4		1
3 397 018 966	3 391 250 215	12x4		1
	3 391 250 289	9x4 (L)		1
	3 392 390 461	9x3, 9x2,5		1
	3 392 390 385	16,2 (L), 16,4 (K)		3
	3 391 099 015	9x4		1
3 397 118 309 (zestaw)	3 391 250 246	9x4, 9x3, 8x3	SDV	1
3 397 018 963	3 391 250 230	12x4		1
	3 391 250 210	9x4		1
	3 392 390 385	16,2 (L), 16,4 (K)		3
3 397 011 310	3 391 250 246	9x4, 9x3, 8x3	SDV	1
3 397 018 170	3 391 250 230	12x4		1
	3 391 250 210	9x4		1
	3 392 390 385	16,2 (L), 16,4 (K)		3
3 397 011 238	3 391 250 230	12x4	SDV	1
3 397 002 918	3 391 321 484	16,2 (L)		3
	3 391 321 485	16,4 (K)		3
3 397 018 173	3 391 250 289	9x4 (L)		1
3 397 004 080	3 391 250 246	9x4, 9x3, 8x3	SDV	1
3 397 018 180	3 391 321 482	25/6, 27/6		3
	3 391 325 278	25/8		3
				3
				3
3 397 018 181	3 391 325 684	16		3
	3 391 325 685	25/8		3
	3 391 325 686	27/8		3
				3
3 397 011 425	3 397 000 924	16		3
	3 397 000 924	25/6		3
	3 397 000 924	25/8		3
	3 397 000 924	27/8		3
3 397 018 190	3 391 321 482	25/6		3
3 397 018 191		16x6		4
3 397 011 426	3 397 000 925	25/6		3
	3 397 000 925	25/8		3
	3 397 000 925	16x6		4
3 397 018 199	3 391 325 277	22/6, 25/6		3
	3 391 321 482	25/6, 27/6		3
	3 391 325 278	25/8		3
	3 391 321 476	25/8		3
3 397 018 198		16x6		4
3 397 011 427	3 397 000 926	22/6		3
	3 397 000 926	25/6		3
	3 397 000 926	25/8		3
	3 397 000 926	27/8		3
	3 397 000 926	16x6		4

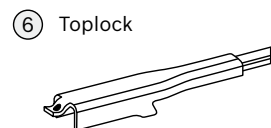
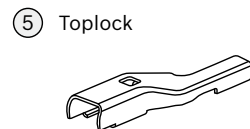
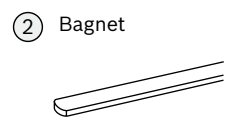
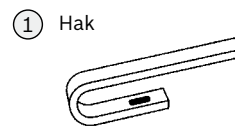

Najważniejsze zastosowania wycieraczek bezprzegubowych Aerotwin i wycieraczek Twin z metalowym ramieniem

Marka pojazdu	Model pojazdu	Rok produkcji	mm Długość	Aerotwin KSN FAS	Aerotwin KSN BEI	Twin KSN FAS	Twin KSN BEI	Przypadki szczególne	
Citroën	Jumpy [U64]	1995 - 2006	650/500	AR 65 N	AR 50 N	N 65	N 53		
	Jumpy [G9]	2007 -	700/500	AR 70 N	AR 50 N	N 70	N 53		
	Jumper [U9]	2006 -	650/530	A 225 S (zestaw)					
	Jumper [23, U5]	1994 - 2006	550	AR 55 N	AR 55 N	N 55	N 55		
DAF	CF	2001 -	600	AR 60 N	AR 60 N	603 (zestaw)			
	XF	2001 -	550	AR 55 N	AR 55 N	N 55	N 55		
	LF	2001 -	600	AR 61 N	AR 61 N	609 (zestaw)		SDV	
Fiat	Ducato [250...]	2006 -	650/530	A 225 S (zestaw)					
	Ducato [230...]	1994 - 2006	550	AR 55 N	AR 55 N	N 55	N 55		
	Scudo [222...]	1995 - 2006	650/500	AR 65 N	AR 50 N	N 65	N 53		
	Scudo [272...]	2007 -	700/500	AR 70 N	AR 50 N	N 70	N 53		
Ford	Transit [MK4,5,6]	2000 -	650/550	AR 65 N	AR 55 N	655 (zestaw)			
Hyundai	H-1	2008 -	600/500	AR 60 N	AR 50 N	N 63	N 53		
Iveco	Daily	2000 -	600	AR 61 N	AR 61 N	609 (zestaw)		SDV	
	Stralis	2002 -	650			N 65	N 65		
	EuroCargo 2003	2003 -	650	AR 65 N	AR 65 N	N 65	N 65		
	Trakker	2004 -	650			N 65	N 65		
	Euro Tech	1994 - 2002	650			N 65	N 65		
	EuroClass	1993 - 2002	1000			N 100	N 100		
	EuroClass	1993 - 2002	1000			N 102	N 102	WW	
	Kässbohrer	Setra	1991 -	1000			N 101	N 101	HBG
	Setra	1991 -	1000			N 102	N 102	WW	
	MAN	TGA	1999 -	650	AR 65 N	AR 65 N	N 65	N 65	KUR
TGX		2007 -	700			N 65	N 65	KUR	
TGS		2007 -	650	AR 65 N	AR 65 N	N 65	N 65	KUR	
TGL		2005 -	650	AR 65 N	AR 65 N	N 65	N 65	KUR	
E Serie		1996 - 2003	600	AR 60 N	AR 60 N	N 63	N 63		
L Serie		1993 - 2006	500	AR 50 N	AR 50 N	N 53	N 53		
F Serie		1994 - 2003	600	AR 60 N	AR 60 N	N 63	N 63		
Lion's City		1998 -	900			N 91	N 91	HBG	
Lion's City		1998 -	900			N 92	N 92	WW	
NG		1994 - 2006	900			N 90	N 90		
NG		1994 - 2006	900			N 92	N 92	WW	
NL		1992 -	900			N 91	N 91	HBG	
NL		1992 -	900			N 92	N 92	WW	
Lion's Coach		2002 -	1000			N 100	N 100		
Lion's Coach		2002 -	1000			N 102	N 102	WW	
Lion's Regio	2004 -	1000			N 100	N 100			
Lion's Regio	2004 -	1000			N 102	N 102	WW		
Lion's Star	1993 - 2001	1000			N 101	N 101	HBG		
Lion's Star	1993 - 2001	1000			N 102	N 102	WW		
Mercedes-Benz	Sprinter [NCV3]	2006 -	650/600	A 215 S (zestaw)					
	Sprinter [T1N]	1995 - 2006	600/500	AR 60 N	AR 50 N	N 63	N 53		
	Viano [639TON]	2003 - 2005	700/650	AR 71 N	AR 66 N	725 (zestaw)		SDV	
	Vito (V-Serie)	1995 - 2003	650/550	AR 725 S (zestaw)		725 (zestaw)		SDV	
	Vito [639TON]	2003 - 2005	700/650	AR 71 N	AR 66 N	725 (zestaw)		SDV	
	Vito [639TON]	2005 -	700/650	A 311 S (zestaw)					
	Atego	1998 - 2004	650	AR 65 N	AR 65 N	N 65	N 65		
	Atego II	2004 -	650	AR 65 N	AR 65 N	N 65	N 65		
	Axor	2002 -	650	AR 65 N	AR 65 N	N 65	N 65		
	Axor II	2004 -	650	AR 65 N	AR 65 N	N 65	N 65		
	Actros	1996 - 2003	700	AR 70 N	AR 70 N	N 70	N 70		
	Actros II	2003 - 2008	700	AR 70 N	AR 70 N	N 70	N 70		
O 405-Serie	1985 - 2001	800	AR 81 N	AR 81 N	N 81	N 81			

HBG = mocowanie na hak

SDV = ze zintegrowaną dyszą spryskiwacza









KUR = wycieraczka nieznacznie krótsza od oryginału

WW = do wyboru

KSN = skrócony numer wyszukiwania

FAS = strona kierowcy

BEI = strona pasażera

Marka pojazdu 	Model pojazdu 	Rok produkcji 	mm Długość 	Aerotwin KSN FAS 	Aerotwin KSN BEI 	Twin KSN FAS 	Twin KSN BEI 	Przypadki szczególne 
Mercedes-Benz	O 405-Serie	1985 - 2001	800	AR 81 N	AR 81 N	N 80	N 80	WW
	O 405-Serie	1985 - 2001	800	AR 81 N	AR 81 N	N 82	N 82	WW
	Unimog	2000 -	800	AR 81 N	AR 81 N	N 81	N 81	
	Unimog	2000 -	800	AR 81 N	AR 81 N	N 82	N 82	WW
	Citaro	1998 -	900			N 91	N 91	HBG
	Citaro	1998 -	900			N 92	N 92	WW
	Conecto	2001 -	1000			N 101	N 101	HBG
	Conecto	2001 -	1000			N 102	N 102	WW
	Integro	1999 -	1000			N 101	N 101	HBG
	Integro	1999 -	1000			N 102	N 102	WW
Neoplan	Cityliner	2006 -	800			N 81	N 81	
	Cityliner	2006 -	800			N 80	N 80	WW
	Cityliner	2006 -	800			N 82	N 82	WW
	Clubliner	1981 - 1995	1000			N 100	N 100	
	Clubliner	1981 - 1995	1000			N 102	N 102	WW
	Jetliner	1981 - 2001	1000			N 100	N 100	
	Jetliner	1981 - 2001	1000			N 102	N 102	WW
Nissan	Cabstar E	1998 - 2006	450	AR 45 N	AR 45 N	N 45	N 45	
	Cabstar	2006 -	500	AR 50 N	AR 50 N	N 53	N 53	
	Interstar	2002 -	600	AR 61 N	AR 61 N	609 (zestaw)		SDV
	Atleon	2000 -	600/550	AR 60 N	AR 50 N	N 63	N 55	
Opel	Movano [A]	1998 - 2010	600	AR 61 N	AR 61 N	609 (zestaw)		SDV
Peugeot	Expert [U64]	1995 - 2006	650/500	AR 65 N	AR 50 N	N 65	N 53	
	Expert [G9]	2007 -	700/500	AR 70 N	AR 50 N	N 70	N 53	
	Boxer [U9]	2006 -	650/530	A 225 S (zestaw)				
	Boxer [U3; U5]	1994 - 2006	550	AR 55 N	AR 55 N	N 55	N 55	
Renault	Mascott	1999 -	600	AR 61 N	AR 61 N	609 (zestaw)		SDV
	Master	1997 - 2010	600	AR 61 N	AR 61 N	609 (zestaw)		SDV
	Premium	1996 - 2005	700			N 74	N 74	SDV
	Magnum	1990 -	700	AR 70 N	AR 70 N	N 70	N 70	
	Midlum	2000 -	600			609 (zestaw)		
	Premium II	2005 -	650	AR 66 N	AR 66 N	N 66	N 66	SDV
	Maxity	2007 -	500	AR 50 N	AR 50 N	N 53	N 53	
	Kerax	1997 -	700			N 74	N 74	SDV
	Master	2010 -	650	AR 65 N	AR 65 N	N 65	N 65	
	Agora	1995 -	1000			N 100	N 100	
	Agora	1995 -	1000			N 102	N 102	WW
Scania	G-Serie	2007 -	700	AR 71 N	AR 71 N	N 71	N 71	SDV
	P-Serie	2004 -	700	AR 71 N	AR 71 N	N 71	N 71	SDV
	R-Serie	2004 -	700	AR 71 N	AR 71 N	N 71	N 71	SDV
Van Hool	T9	2008 -	800	AR 81 N	AR 81 N	N 80	N 80	
	T9	2008 -	800	AR 81 N	AR 81 N	N 82	N 82	WW
Volvo	FH	1993 -	650	AR 65 N	AR 65 N			
	FM-Serie	1998 -	650	AR 65 N	AR 65 N			
	FL Serie	2000 -	600	AR 61 N	AR 61 N			
	FE Serie	2006 -	650	AR 66 N	AR 66 N			
	B 10 M-Serie	1994 -	800			N 81	N 81	
	B 10 M-Serie	1994 -	800			N 80	N 80	WW
	B 10 M-Serie	1994 -	800			N 82	N 82	WW
	B	2001 -	1000			N 100	N 100	
	B	2001 -	1000			N 102	N 102	WW
Volkswagen	Crafter [2E]	2006 -	650/600	A 215 S (zestaw)				
	LT	1996 - 2006	600/550	AR 60 N	AR 50 N	N 63	N 55	

Przegląd adapterów i typów mocowań w wycieraczkach bezprzegubowych Aerotwin i wycieraczkach Twin z metalowym ramieniem



Adapter



Złącze
wycieraczki



Adapter



Złącze
wycieraczki



Adapter



Złącze
wycieraczki

Adaptery i mocowania do wycieraczek bezprzegubowych Aerotwin

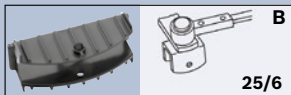

3 391 250 806 U1

(w opakowaniu)

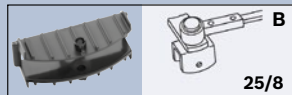

3 391 250 807 U2

(w opakowaniu)

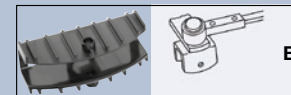

3 391 250 810 U3 27/8

(w opakowaniu)

Adaptery i mocowania do wycieraczek Twin z metalowym ramieniem



3 392 390 382 S 13



3 391 250 246 M

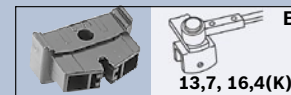

3 392 390 384 U3



3 391 250 230



3 397 000 591



3 391 099 015 K14 / K11



3 392 390 461



3 391 250 215

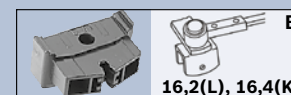

3 392 390 385 U4



3 391 250 210



3 391 250 289 T8



3 391 325 278

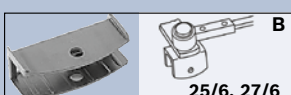

3 391 321 482

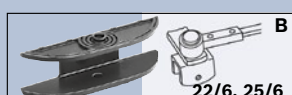

3 391 325 277



3 391 321 476

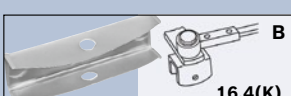

3 391 321 485

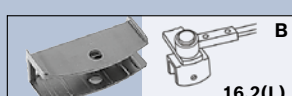

3 391 321 484

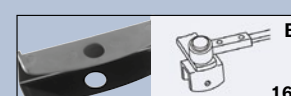

3 391 325 684 N11

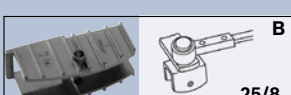

3 391 325 685 N12



3 391 325 686 N14

A = bagnet
B = mocowanie zakładkowe
C = Hak

Warto wiedzieć, jak szybko znaleźć.

Wszystkie najważniejsze informacje w jednym miejscu

Opakowania wycieraczek Aerotwin i Twin dodają atrakcyjności programowi wycieraczek Bosch dla samochodów użytkowych i pomagają zwiększyć sprzedaż. Obrazowe umiejscowienie logo marki informuje klienta: ten produkt kryje w sobie innowacyjną jakość Bosch.



Oznakowanie nowego opakowania wycieraczek Bosch Aerotwin dla samochodów użytkowych



Opakowanie sprawdzonych wycieraczek Bosch Twin

- ▶ Informacja na opakowaniu skierowana do konkretnej grupy docelowej
- ▶ Szybka identyfikacja produktu po symbolu „Nkw” (samochód użytkowy) oraz literze „N” w numerze referencyjnym dla klientów
- ▶ Jednolity wizerunek wszystkich opakowań wycieraczek Aerotwin i Twin
- ▶ Opakowanie zawierające wszystkie potrzebne informacje wraz z instrukcją montażu
- ▶ Opakowanie warsztatowe Bosch dla najpopularniejszych samochodów użytkowych – najwyższa jakość w atrakcyjnej cenie

Łatwo, szybko i niezawodnie znajdziesz właściwą wycieraczkę do samochodu użytkowego:



Numer referencyjny dla klienta zawiera literę „N” będącą symbolem programu dla samochodów użytkowych

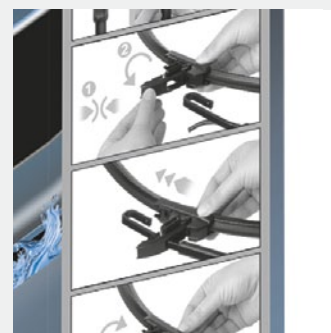

Przystępna instrukcja montażu



Symbol samochodu użytkowego ułatwia identyfikację produktu

Wycieraczki bezprzegubowe **Aerotwin** i wycieraczki Twin z metalowym ramieniem do samochodów użytkowych

Najwyższa skuteczność oczyszczania szyby i długa żywotność – innowacyjne wycieraczki Bosch gwarantują optymalną widoczność, a tym samym optymalne bezpieczeństwo jazdy.

- ▶ Od teraz kompletny program wycieraczek Aerotwin do samochodów użytkowych, ciężarowych oraz autokarów
- ▶ Uniwersalne złącze do haków w trzech rozmiarach
- ▶ Zintegrowana dysza spryskiwacza w wycieraczkach różnej długości
- ▶ Specjalny typ mocowania zakładkowego ze złączem (Screw type) do długich wycieraczek
- ▶ Rozszerzony zakres pokrycia potrzeb rynku



Atest GTÜ potwierdza sprawdzoną jakość
www.quality.gtue.de



Efektywna diagnostyka oraz innowacyjne wyposażenie warsztatowe, doradztwo techniczne i kompetentne szkolenia, szybki serwis dostawczy oraz największa na świecie oferta części zamiennych – nowych i regenerowanych – wszystko od jednego producenta.



BOSCH
Technologia bliżej nas

Więcej informacji na stronie:
www.wycieraczki.bosch.pl

64.64.XX

AA/SEC 1 987 713 830/201207